

AM105 モデル110B

インテル® Atom™ プロセッサ搭載
COM Express 規格 システム オン モジュール



■ 用途

工作機械、医療機器、計測機器、ファンレス装置、バッテリー駆動装置、ハンドヘルド機器等

■ 特長

- **超低消費電力プロセッサ インテル Atom プロセッサを採用**
 - モバイル専用設計の新アーキテクチャにより高い処理性能と超低消費電力を両立。プロセッサ TDP 2.2Wを実現。
ハイパー・スレッディング(HT)テクノロジー採用により2スレッド同時実行可能。
 - ファンレス装置、バッテリー駆動装置、ハンドヘルド装置等に搭載可能。
- **ローエンド対応**
 - 高い価格対性能比を実現。
 - ローエンド製品へ適用分野を拡大。
- **業界標準規格 COM Express 対応**
 - PICMGが制定した組込み用途向けモジュールの標準規格であるCOM Expressに対応し、将来にわたって、安心して使用可能。
- **開発の容易性**
 - システムオンモジュールは、CPU、チップセット周辺の主要なコンポーネントを搭載しているため、お客様の機器開発のリスクを大幅に低減し、開発期間の短縮、開発費用の低減、品質の向上を実現。



このマークは株式会社PFUの
グリーン製品評価基準に適合
した製品に表示しています。

仕様

機能		内容
商品名		AM105 モデル 110B
型名		PD-AM05Z530B
CPU		インテル® Atom™ プロセッサ Z530
	動作周波数	1.6GHz
	コア数 / スレッド数	1 コア / 2 スレッド
	キャッシュ	L2-512KB
チップセット		インテル システム・コントローラ・ハブ (SCH) US15W
FSB		533 MHz
メモリ		DDR2-533 Unbuffered SO-DIMMx 1 (Max:1GB) ECC なし
表示制御	グラフィックコントローラ	チップセット内蔵グラフィックコントローラ (VRAM はメインメモリ使用) (インテル GMA 500)
	CRT 最大解像度及び表示色	SXGA (1,280 x 1,024) : 1,677 万色
	LCD 最大解像度及び表示色	シングルチャネル WXGA (1,366 x 768) : 1,677 万色
	SDVO 最大解像度及び表示色	SXGA (1,280 x 1,024) : 1,677 万色
拡張インタフェース	PCI-Express	x 1 レーン : 4 本
	PCI	32bit/33MHz, 3.3V x 1, 4master
	LPC	1 (Super I/O 接続可能) ※ DMA 非サポート
I/O インタフェース	CRT (VGA)	1 ※ SDVO と排他
	LCD (LVDS)	1 (LVDS LCD I/F, シングルチャネル) (*1)
	SDVO	1 ※ CRT (VGA) と排他
	LAN	1 (10/100/1000Base-T)
	USB	8 (USB 1.1/2.0) ※内2ポートは USB2.0 としてのみ使用可能
	IDE	1 (ATA/100) ※シリアル ATA 使用時は、1 テパイスのみ使用可能
	シリアル ATA	1 (シリアル ATA/150)
	オーディオ	あり (インテル High Definition Audio, 外部 Audio-CODEC 必須)
	フザー	1
	SMBus	1
	I2C	1
	GPIO	GPI:4, GPO:4
BIOS		Phoenix TrustedCore BIOS
RAS 機能		CPU 温度監視、HDD 監視 (S.M.A.R.T.) (専用ソフトウェア EmbedWare/SysMon [®] による状態表示、異常通知)
冷却機構 (オプション)		ヒートシンク、ヒートスプレッダ
供給電源		12V、5V (スタンバイ) 及び 3.3V (バックアップ) DC
動作周囲温度		0 ~ 60°C
対応 OS		Windows [®] XP Professional 32bit 版, Windows XP Embedded, Windows 7 Professional 32bit 版 (*2), Windows Embedded Standard 7 32bit 版 (*2), Linux (カーネル版数 2.6.26 以降サポート)
質量		85g
外形寸法 (W x D)		125mm x 95mm
適合規格		PICMG COM Express R1.0 Basic フォームファクタ, Type 2
環境対応		RoHS 指令対応

(*1) LCD の機種によっては、カスタマイズが必要になる場合があります。

(*2) サポート予定。

関連商品

商品名	型名	概要
DDR2 メモリ 512MB オプション	PD-AM12M512S	DDR2-512MB SO-DIMM x 1 (ECC なし) (DDR2-667/Unbuffered) (*1)
DDR2 メモリ 1GB オプション	PD-AM12M1GBS	DDR2-1GB SO-DIMM x 1 (ECC なし) (DDR2-667/Unbuffered) (*1)
AM105 用ヒートシンク 1	PD-AM05HS1	冷却用ヒートシンク (*2)
AM105 用ヒートスプレッダ 1	PD-AM05HSP1	冷却用ヒートスプレッダ (*2)
AM100 シリーズ取り付け用 スぺーサ 5mm	PD-AM1SP5M	100 台分セット (5mm スぺーサ x 500、コネジ x 1,000) (*3)
AM100 シリーズ取り付け用 スぺーサ 8mm	PD-AM1SP8M	100 台分セット (8mm スぺーサ x 500、コネジ x 1,000) (*3)
評価ボード G4-2	PD-AM1EVBR2	外形寸法 305(W) x 284(D) mm

(*1) AM105搭載時は、DDR2-533相当で動作します。

(*2) スぺーサ2種 (5mm/8mm)標準添付。

(*3) キャリアボードに取り付ける際に必要です。5mm、8mmどちらのスぺーサを使用するかは、キャリアボードの設計によります。

※ インテル、Intel、Intel Inside ロゴおよびインテル Atom は、米国およびその他の国における Intel Corporation の商標です。

※ Windows は、米国Microsoft Corporationの米国およびその他の国における登録商標です。

※ EmbedWare およびEmbedWare/SysMon は株式会社PFUの日本国における登録商標です。

※ その他の社名及び製品名は、各社の商標及び登録商標です。

ブロック図

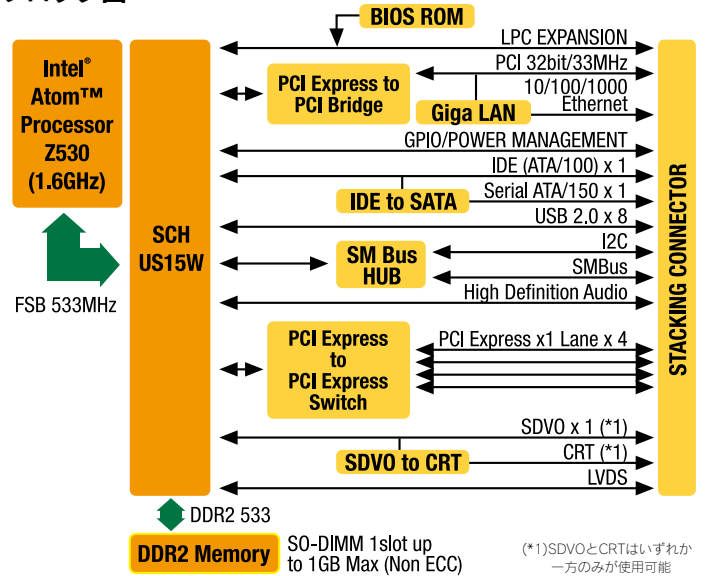

(*1) SDVOとCRTはいずれか一方のみが使用可能

株式会社 PFU

<http://www.pfu.fujitsu.com/prodes/>

E-mail: prodes@pfu.fujitsu.com

東京本社 〒212-8563 川崎市幸区堀川町580番地(ソリッドスクエア東館) ☎(044)540-4510
 関西支店 〒532-0011 大阪市淀川区西中島5丁目5番15号(新大阪セントラルタワー) ☎(06)6304-4289
 北海道支店 〒060-0003 札幌市中央区北3条西2丁目10番2号(札幌HSビル) ☎(011)242-2212
 東北支店 〒983-0852 仙台市宮城野区榴岡4-4-13 ☎(022)257-1071

北陸支店 〒920-8203 金沢市鞍月5-181(AUBEビル) ☎(076)237-2491
 東海支店 〒460-0003 名古屋市中区錦1丁目4番6号(三井生命名古屋ビル10階) ☎(052)202-0871
 九州支店 〒812-0007 福岡市博多区東比恵1-2-12(R&Fセンタービル) ☎(092)472-7056

仕様は改良のため予告なく変更することがありますので予めご承知ください。

2010年11月 PS-AM10-B02 AL

●本書に記載の製品及び技術で、「外国為替及び外国貿易法」に該当するものを輸出する時、又は、国外に持ち出すときは、日本政府の許可が必要です。
 ●本書に記載されている製品は、事務機器、通信機器、計測機器、家電製品などの一般電子機器に使用されることを意図しています。特殊な品質、信頼性が要求され、その故障や誤作動が直接人命を脅かしたり、人体に危害を及ぼす恐れのある用途(軍事用、核施設用、航空・宇宙用、交通機器、燃焼機器、生命維持装置、安全装置等)にご使用をお考えのお客様及び、弊社が意図した一般電子機器以外にご使用をお考えのお客様は、事前に弊社営業窓口までご相談願います。
 ●弊社からご提供した機器、ソフトウェア以外の機器 (CPU、メモリ、PCIカード、USB接続機器、その他)およびソフトウェア(OS含む)との組合せでご使用になる場合はお客様にて十分検証をお願いします。
 (または弊社までお問い合わせください。)